

MODELO TA

TORNOS MURALES



Los tornos murales están provistos de una manivela para poder subir y bajar con facilidad. Están continuamente frenados, de esta manera se evita el riesgo de una caída repentina de la carga. Con el nuevo acabado anti corrosivo alarga la vida del aparato incluso en exteriores.

Características principales:

- Seguridad total tanto en subida como en bajada, gracias al sistema de tornillo sin fin que hace posible que la carga quede suspendida si no se acciona la manivela, totalmente frenado.
- Permite añadir los metros de cable según necesidades.

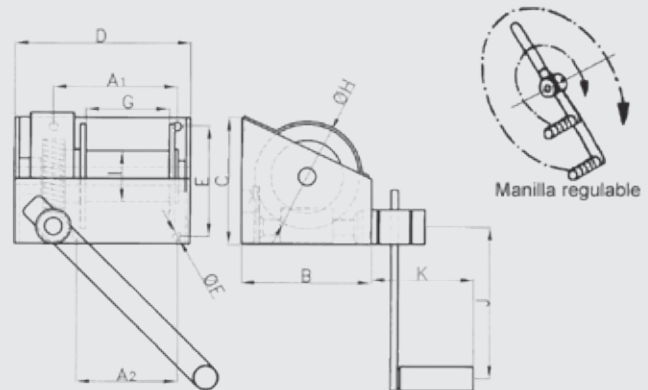

| MODELO | CARGA MÁX. DE TRABAJO (KGS.) | PRINCIPALES DIMENSIONES EN (MM.) | | | | | | | | | | | DIAMETRO DEL CABLE RECOMENDADO EN (MM.) | CAPACIDAD DEL CABLE EN METROS | ESFUERZO DE LA MANIVELA (KGS.) | PESO APROXIMADO (KGS.) | |
|--------|------------------------------|----------------------------------|-----|-----|-----|-----|-----|----|-----|-----|-----|-----|---|-------------------------------|--------------------------------|------------------------|------|
| | | A1 | A2 | B | C | D | E | F | G | H | I | J | | | | | K |
| TA-25 | 250 | 137 | 100 | 149 | 152 | 199 | 117 | 11 | 95 | 118 | 58 | 250 | 180 | 6 | 20 | 12 | 10 |
| TA-50 | 500 | 182 | 130 | 181 | 181 | 260 | 140 | 13 | 148 | 150 | 69 | 255 | 180 | 7 | 25 | 13 | 15,3 |
| TA-100 | 1.000 | 167 | 165 | 280 | 300 | 300 | 248 | 17 | 158 | 244 | 100 | 375 | 210 | 9 | 35 | 14 | 29,5 |
| TA-200 | 2.000 | 258 | 220 | 340 | 340 | 395 | 295 | 22 | 233 | 285 | 130 | 380 | 194 | 13 | 30 | 22 | 70 |

ACCESORIOS RECOMENDADOS



GANCHO CON PESTILLO GIRATORIO
Pág. 76

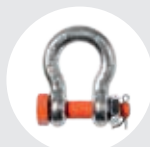

GRILLETES
Pág. 94



PASTECAS DE BISAGRA
MODELO PBG / PBC
Pág. 30