

**Portabrocas corto (SK50 DIN 69871)**  
**Fijación automática**

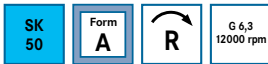
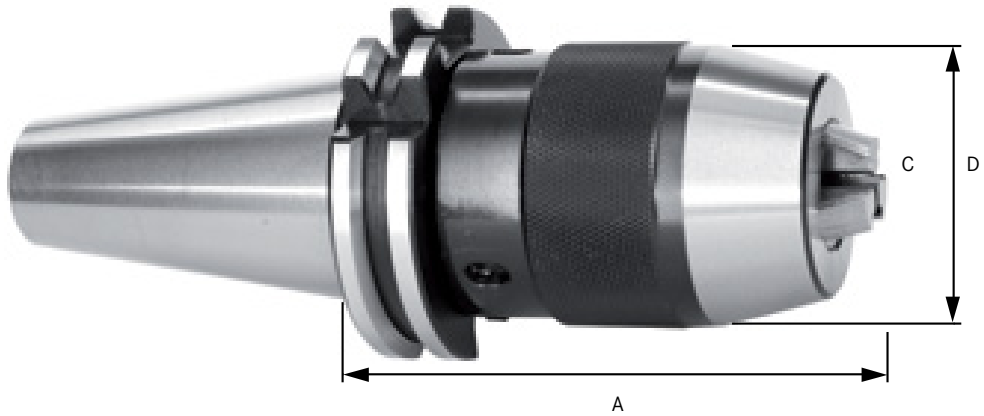

**Aplicación:**  
 Para taladrar y centrar.

**Características:**

- Diseño de precisión
- Aumenta la fuerza de fijación automáticamente y proporcionalmente al par

**Ventaja:**

- Sujeción rápida mediante casquillo de sujeción, con dos superficies de fijación para duplicar la fuerza de sujeción con una llave

- En el caso de una repentina parada del husillo, la herramienta de corte no puede funcionar aflojada

**Suministro:**

Con pasador elástico especial

**Notas:**

La norma anterior DIN 69871-1 se ha sustituido por ISO 7388-1.

Dispositivo portaherramientas	Anchura mínima/máxima de fijación	A (mm)	D (mm)	
SK 50 DIN 69871	3-16 mm	90	57	No