

® **Portabrocas corto (SK40 69871)**  
**Fijación automática**

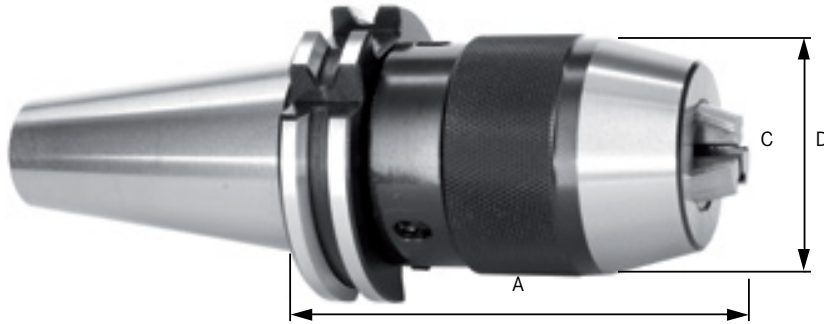

SK  
40

Form  
A

R

G 6,3  
12000 rpm

ISO  
7388-1

**Aplicación:**

Para taladrar y centrar.

- En el caso de una repentina parada del husillo, la herramienta de corte no puede funcionar aflojada

**Características:**

- Diseño de precisión
- Aumenta la fuerza de fijación automáticamente y proporcionalmente al par

**Ventaja:**

- Sujeción rápida mediante casquillo de sujeción, con dos superficies de fijación para duplicar la fuerza de sujeción con una llave

Dispositivo portaherramientas	Anchura mínima/máxima de fijación	A (mm)	D (mm)
SK 40 DIN 69871	1-13 mm	86	50
SK 40 DIN 69871	2,5-16 mm	110	57