

MODELO BCA

PINZA PARA ELEVAR VIGAS



La Pinza de anclaje con anilla se caracteriza por un rápido y fiable ajuste a diferentes tipos de perfiles con gran amplitud de boca.

Se puede usar tanto para elevación de vigas, para tracción y como punto de anclaje semipermanente.

Del eje de la pinza de anclaje se pueden colocar polipastos, ganchos, cables, etc...

Características:

- Colocación sencilla y rápida.
- Permite una amplia gama de perfiles.
- Anilla de suspensión abatible.

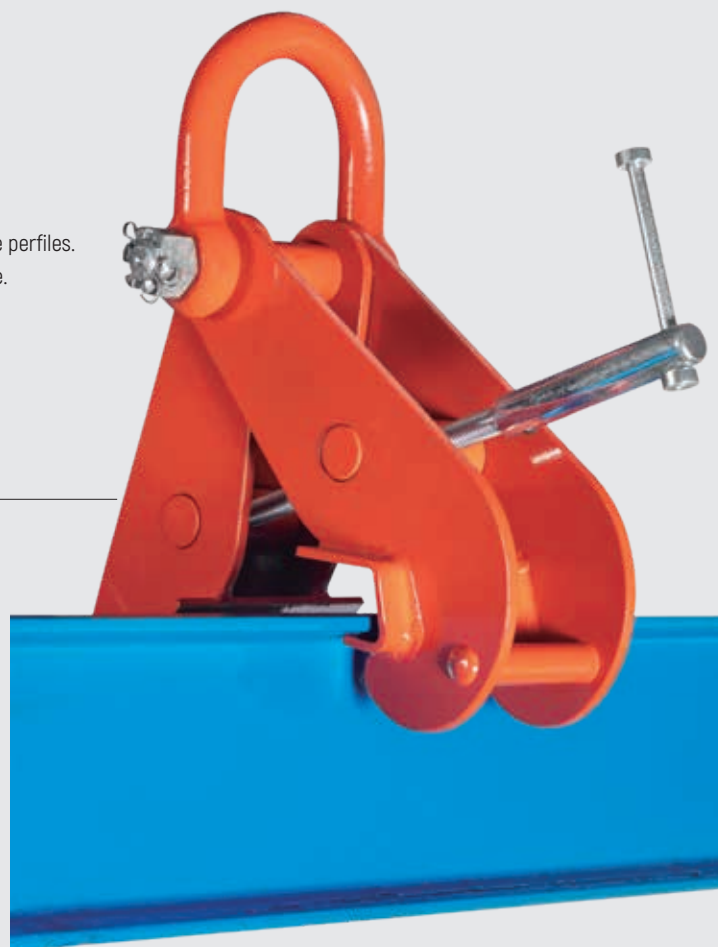

Nota:

- Si la carga es larga, conviene utilizar como mínimo dos garras con una eslinga de dos ramales o con un balancín.

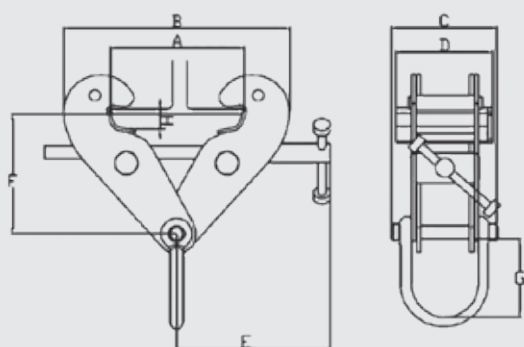

MODELO	CAPACIDAD (KGS.)	ANCHO VIGA (MM.)	PESO (KGS.)	PRINCIPALES DIMENSIONES (MM.)								
				B MIN.	B MAX.	C	D	E	F MAX.	F MIN.	G	H
ABCA1000	1000	75-220	6	184	340	147	122	210	160	130	86	24
ABCA2000	2000	75-220	7	184	340	170	122	210	160	130	91	24
ABCA3000	3000	80-320	14	252	466	200	150	277	240	190	105	34
ABCA5000	5000	80-320	18	252	466	242	150	277	240	190	116	34
ABCA6000	10000	80-350	42	280	527	315	200	305	255	215	168	34

ACCESORIOS RECOMENDADOS



POLEAS MANUALES
SERIE 630
Pág. 20

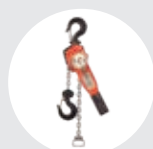

POLIPASTOS DE PALANCA
SERIE 900
Pág. 26

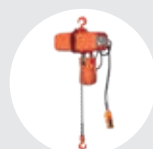

CADENA TRIFÁSICO
MODELO EC4
Pág. 106